

# LA SECTION SPORTIVE FOOTBALL

## Où s'inscrire ?

Collège Jules Ferry  
745, rue du Faubourg de Béthune  
59500 DOUAI  
Téléphone : 03 27 94 41 20

au plus tard lundi 6 avril 2020.



Collège Jules Ferry DOUAI  
<https://www.facebook.com/college.Jules.Ferry.Douai/>



Collège Jules Ferry  
DOUAI



District Escout



## RENTREE 2020

- Réunion d'information le **Lundi 6 avril à 17h30** au collège
- Tests de sélection: **Le mercredi 8 avril 2020 à 10h** au **Stade DEMENY de DOUAI**

## Suivi médical



Dès l'intégration à la section, votre enfant effectuera :

- ⇒ des tests d'évaluation physique et technique renouvelés en fin d'année scolaire,
- ⇒ une attention particulière à sa santé
- ⇒ un dispositif de suivi médical sera présenté lors de la réunion d'information

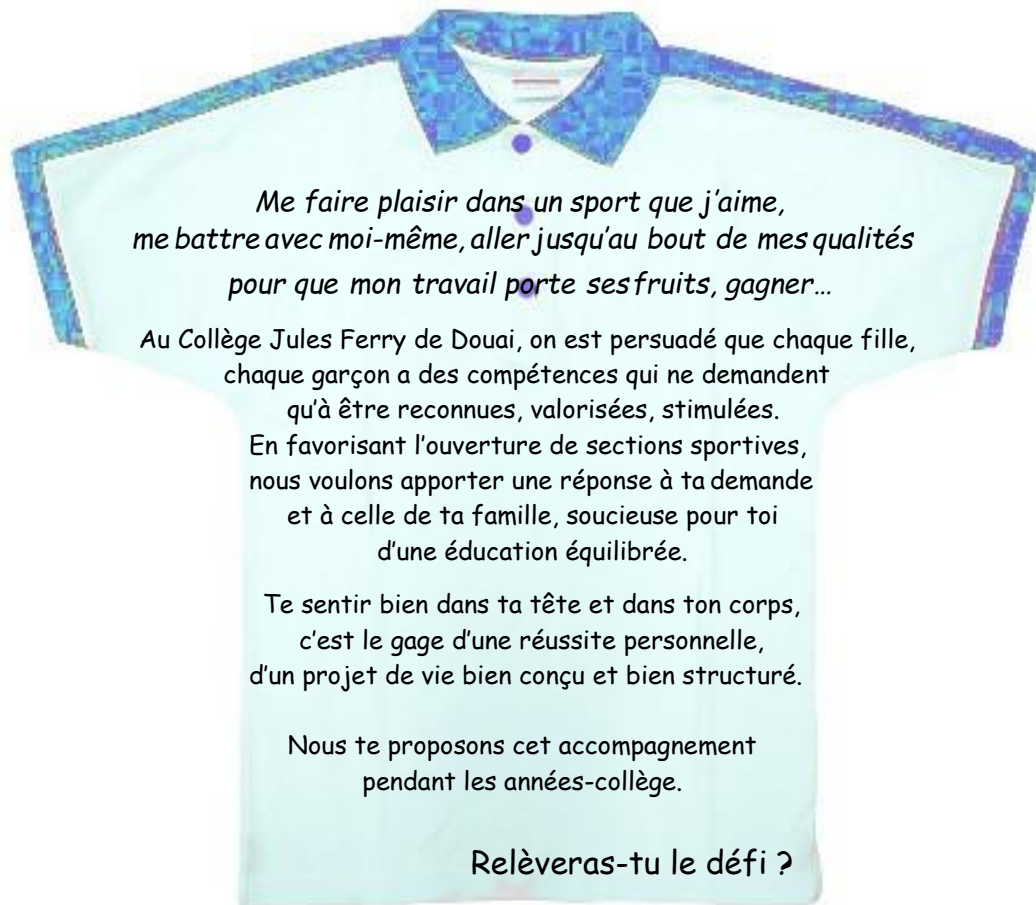

*du sport*



*des études*



*Un esprit d'équipe*



*un aménagement  
temps scolaire*

*Des objectifs  
à atteindre*

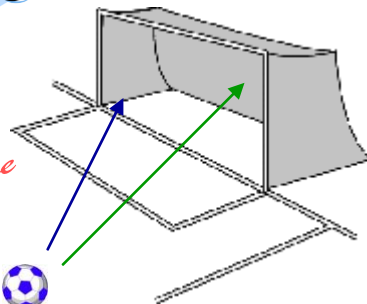

## Son fonctionnement



Regroupés dans une ou deux classes par niveau, les élèves reçoivent, par semaine, quatre heures de pratique sportive spécifique (2 séances de 2 h.).

La section foot inclut un suivi pédagogique par un enseignant chargé de la relation scolarité/sport.

En fonction des besoins de chacun, une aide méthodologique ou de soutien peut être apportée.

Chaque enfant bénéficie d'un suivi médical sportif et scolaire privilégié. Voilà pourquoi, à tout moment, nous nous réservons le droit d'interrompre cette activité durant un certain temps si des signes de fatigue physique et/ou scolaire, voire de comportement, se manifestent.

L'engagement vaut pour les 4 années du collège sauf décisions médicales.

Seul le chef d'établissement du collège Jules Ferry est habilité à décider de l'arrêt définitif d'un élève.

## Encadrement Football

Sylvain LHERMITE et Corentin LALOUX (FFD), Lahcen NAHJI et Xavier MÉRIDE (SC Douai), entraîneurs diplômés du BEF ou du BMF assurent la formation technique.



Sébastien DERUY, professeur d'E.P.S. est le coordonateur pédagogique de la section.

## Les Structures d'accueil

Les élèves sont accueillis, selon leur niveau et leur classe, sur les installations du **stade Demeny**, deux après-midi par semaine, de 15h40 à 17h30.

Grâce à une pratique régulière, le niveau de jeu, la technique individuelle, la connaissance des règles, des stratégies et des tactiques, les capacités physiques progresseront.

Une **évaluation trimestrielle (technique et citoyenne)** donne aux élèves et à leurs familles des indications sur leur formation et sert d'outil de liaison avec les parents et les éducateurs de club.